

# STORM & INSECT SCREEN DOOR OWNER'S INSTRUCTION MANUAL

For Door Item Numbers (located on spine of carton):

20800	20861	22011	22024	22037	22050	22066	22079
20801	20862	22012	22025	22038	22051	22067	22080
20810	20863	22013	22026	22039	22052	22068	22081
20811	20864	22014	22027	22040	22053	22069	22082
20812	20865	22015	22028	22041	22054	22070	22083
20813	20866	22016	22029	22042	22055	22071	22084
20814	20867	22017	22030	22043	22056	22072	22085
20815	20868	22018	22031	22044	22057	22073	22086
20816	20869	22019	22032	22045	22058	22074	22087
20850	20870	22020	22033	22046	22059	22075	22088
20851	20871	22021	22034	22047	22060	22076	22089
20852	20872	22022	22035	22048	22061	22077	22090
20860	22010	22023	22036	22049	22065	22078	

PATENTS PENDING



**Questions with assembly?  
Missing or damaged parts?**

**Do not return to store!**

**Product under manufacturer's warranty.**

**Call our express service hotline:**

**1-800-933-3626**

**Hours: Mon-Fri**

**7 a.m.-7 p.m.**

**Sat-Sun**

**8 a.m.-5 p.m.**

To help us respond quickly and efficiently to any future requests you may have—plus provide us with valuable feedback regarding the purchase and installation of your door—please complete our registration form online at: [RegisterMyDoor.com](http://RegisterMyDoor.com)

**PLEASE HAVE YOUR SERIAL NUMBER READY**

(located on the hinge side edge of the door).

**INSTALLER: DO NOT REMOVE SERIAL NUMBER FROM DOOR.**

Give this entire instruction package to homeowner.

**HOMEOWNER: Keep this instruction package for future reference.**

## IMPORTANT

**WRITE DOOR SERIAL NUMBER IN THIS SPACE:**

\_\_\_\_\_  
**Serial number sticker is located on the hinge side of the door.**

TRIPLE-TRACK and COLONIAL GRID

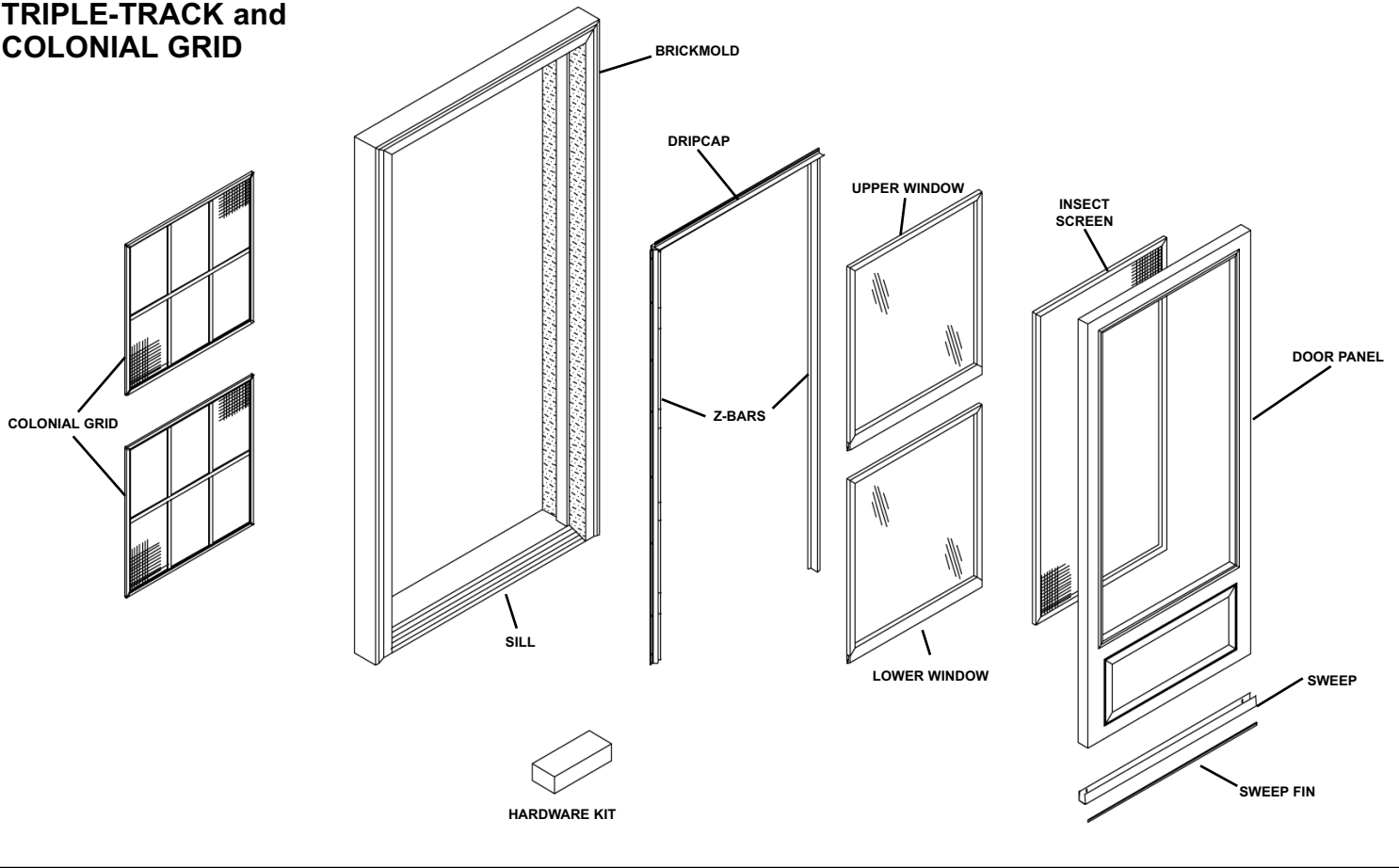

SELF-STORING

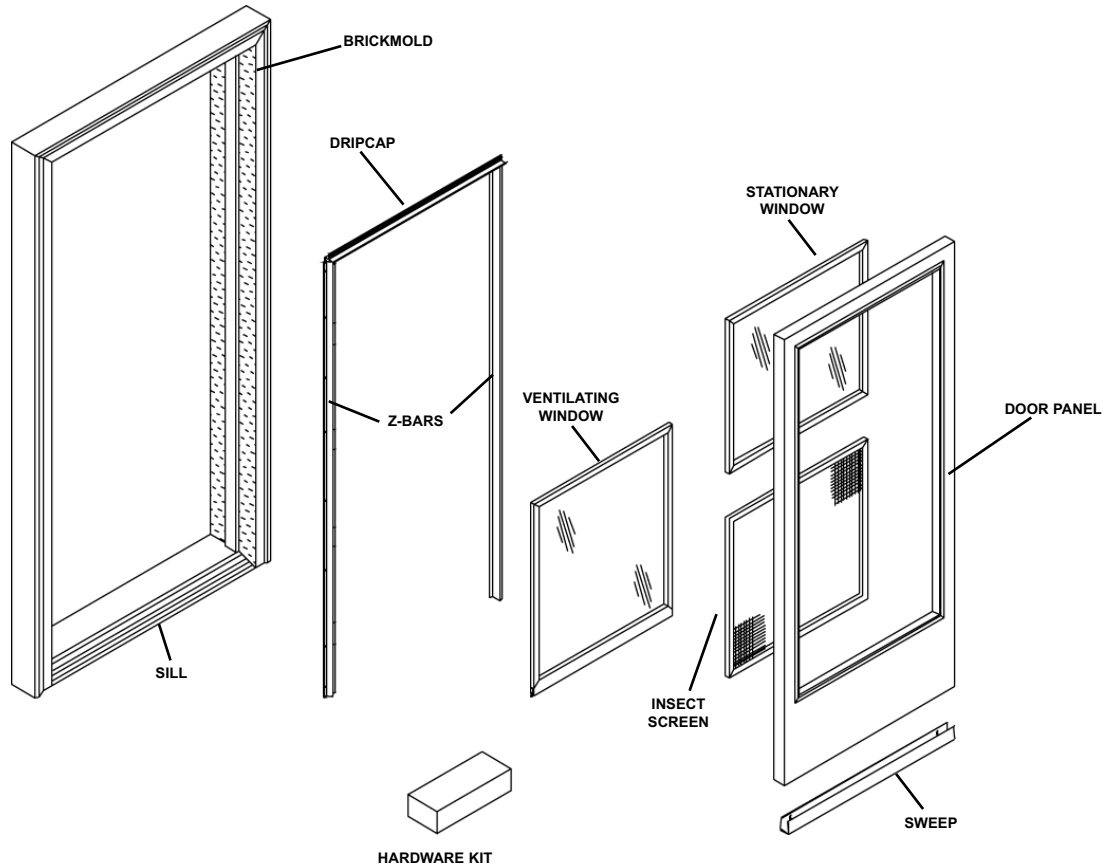

**FULLVIEW**

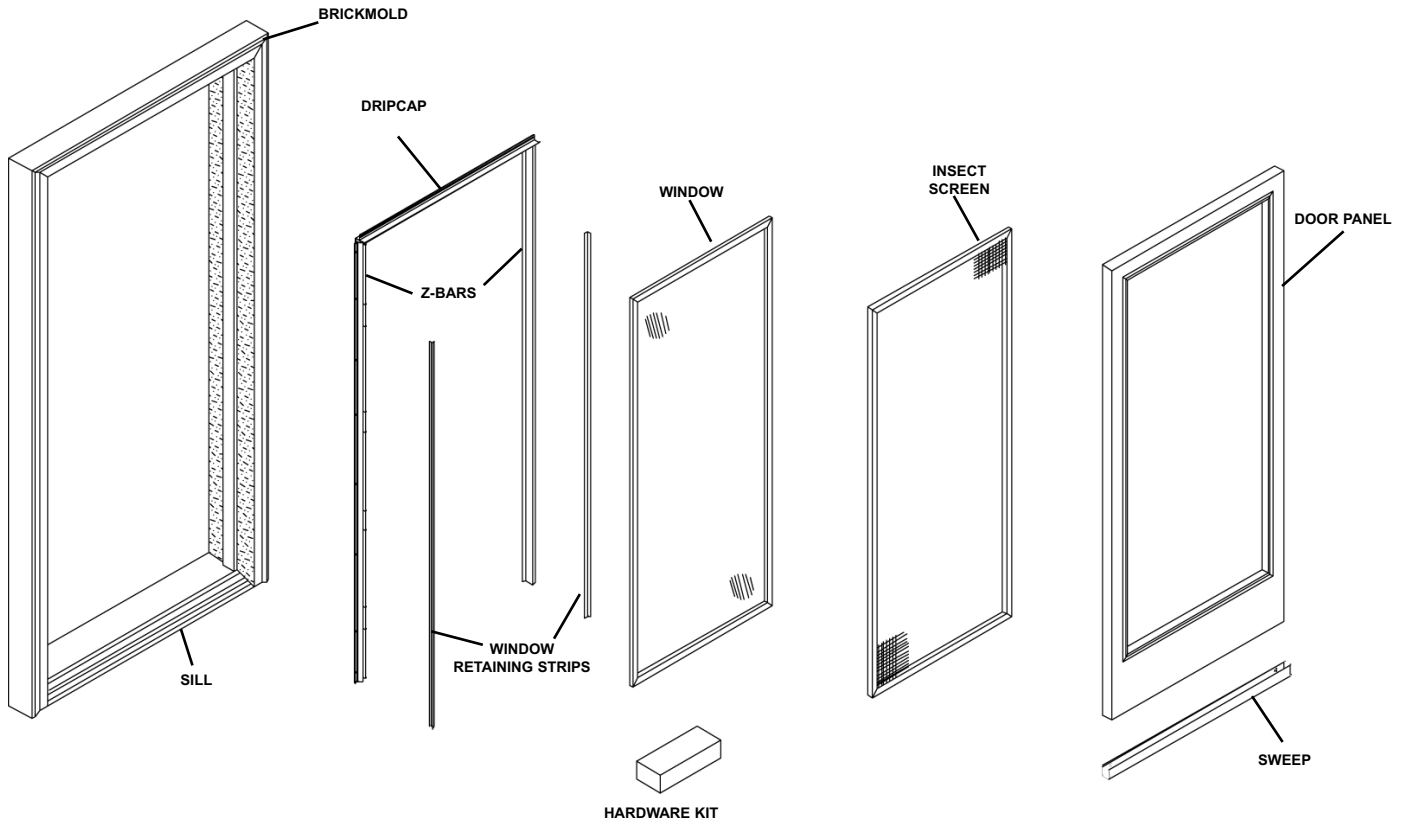

# PRE-INSTALLATION INFORMATION

RETAIN THESE INSTRUCTIONS FOR FUTURE REFERENCE.

## STORM DOOR TO DOOR OPENING SIZE CHART

If your door opening dimensions do not fall within these ranges, other adjustments (e.g., shims) and reworks will be needed to provide a good fit.

NOMINAL DOOR SIZE	FITS DOOR OPENING SIZES:	
	WIDTH RANGE	HEIGHT RANGE
30"x80" door (76.2x203.2 cm)	29 3/4" to 30 3/8" (75.6 to 77.2 cm)	80" to 80 7/8" (203.2 to 205.5 cm)
32"x80" door (81.3x203.2 cm)	31 3/4" to 32 3/8" (80.6 to 82.3 cm)	
33"x80" door (83.8x203.2 cm)	32 3/4" to 33 3/8" (83.2 to 84.8 cm)	
34"x80" door (86.4x203.2 cm)	33 3/4" to 34 3/8" (85.7 to 87.3 cm)	
36"x80" door (91.4x203.2 cm)	35 3/4" to 36 3/8" (90.8 to 92.4 cm)	

## RECOMMENDED TOOLS

- Drill
- 1/8, 3/32, 5/32, 5/16, 7/16, 5/8" drill bits
- Phillips head screwdriver
- Regular screwdriver
- Hacksaw
- Pliers
- Caulking gun with caulk
- Square
- Hammer
- Center punch
- Scissors
- Level
- Pencil
- Tape measure
- Tape

## Z-BAR EXTENDER KITS

Available for these door opening widths from your door dealer.

WIDTH
30 3/8" to 31 3/8" (77.2 to 79.8 cm)
32 3/8" to 33 3/8" (82.3 to 84.8 cm)
33 3/8" to 34 3/8" (84.8 to 87.3cm)
34 3/8" to 35 3/8" (87.3 to 89.9 cm)
36 3/8" to 37 3/8" (92.5 to 94.9 cm)

## BEFORE YOU BEGIN

- (Re)measure your house's entryway to ensure your new storm door will fit (see chart above). Measure height and width of door even with brickmold. Use smallest width measurement to determine opening width. If opening does not fall within any of these limits, you or a professional carpenter will need to rework the door jamb. If depth of brickmold is less than 1", shims may be used to fill minor excess in opening. **Call 1-800-933-3626 for assistance.**
- Check all door parts against parts list. **If a part is missing, call 1-800-933-3626. Do not call the store where you purchased your door.**
- Determine whether you want door hinge on the left or right. Position door frame in door opening to match your preference. Mark top of door with tape for reference. Be sure decorative side faces outward.
- While door frame is in door opening, hold inside handle (from the handle set parts box) in place to make sure it will not interfere with the handles of your front door. The hinge side may be reversed if your handles interfere.

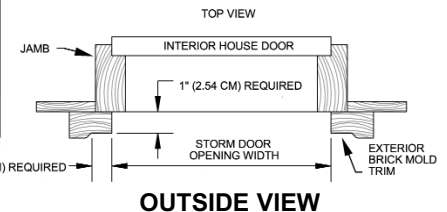
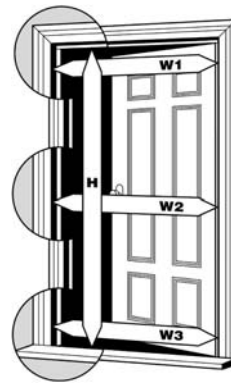

## IMPORTANT NOTES

- For best results:
  - Have one other person help you install your door.
  - Follow all instructions carefully.
  - Handle door carefully to avoid damage and/or scratches.
- The insect screen is intended for insect control. It will not stop a person (or certain objects) from falling through door.
- All illustrations and photos are shown as a left-hinged door installation.
- If also installing a double door kit or sidelight window, read those instructions first.

## 1-1. REMOVE WINDOWS AND INSECT SCREENS (SELF-STORING MODEL)

**NOTE: IF YOU HAVE A TRIPLE-TRACK OR COLONIAL GRID DOOR, PROCEED DIRECTLY TO STEP 1-2. IF YOU HAVE A FULLVIEW, PROCEED DIRECTLY TO STEP 1-3.**

- Pull the window latches on the bottom window toward each other. Lift the lower portion of the window toward you and rotate the window to remove it. **Figure 1-1A**
- Remove the screen by lifting up on the top window, which is resting on the top of the screen, and by pulling the top of the screen toward you. Rotate the screen to remove it. **Figure 1-1B**
- Pull the window latches on the top window toward each other. Slide the window down to the bottom of its track and remove it in the same fashion as the bottom window.

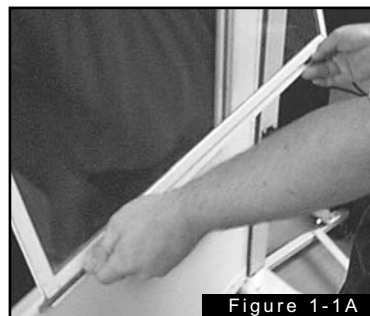

Figure 1-1A

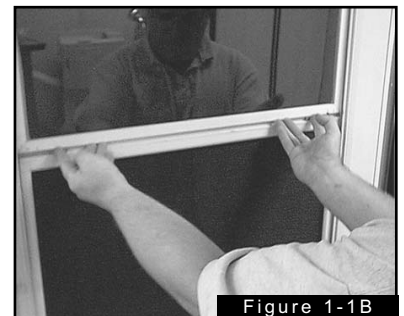

Figure 1-1B

**NOTE: KEEP WINDOW IN A VERTICAL POSITION; NEVER STORE OR CARRY WINDOW UNIT FLAT.**

## 1-2. REMOVE WINDOWS AND SCREENS (TRIPLE-TRACK AND COLONIAL GRID MODELS)

- Pull the window latches on the bottom window toward each other. Lift the lower portion of the window toward you and rotate the window to remove it. **Figure 1-2A**
- Pull the window latches on the top window toward each other. Slide the window down to the bottom of its track and remove it in the same fashion as the bottom window.
- To remove the screen(s), pull the two screen pins toward each other, then pull them toward you. Rotate the screen out of its track. **Figure 1-2C**

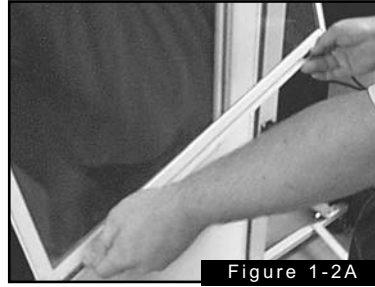

Figure 1-2A

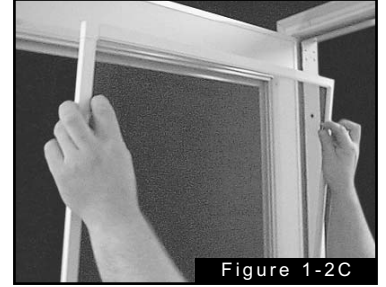

Figure 1-2C

**NOTE: KEEP WINDOW IN A VERTICAL POSITION; NEVER STORE OR CARRY WINDOW UNIT FLAT.**

## 1-3. REMOVE SCREEN AND WINDOW (FULLVIEW MODEL)

- Remove the screen by pressing up and pulling out on the yellow packaging clip located at the top of the screen.
- From the top of the window opening, with your thumb push the outer leg of the window retainer toward the middle of the window and pull retainer away from door. **Figure 1-3A,B**
- Repeat step (B), while holding the top of the window with one hand, push the outer leg of the window retainer toward the middle of the window and pull retainer away from door. **Figure 1-3C**
- Slowly let the top of the window tilt toward you and remove the window. **Figure 1-3D**



Figure 1-3A

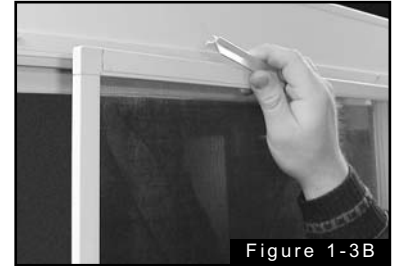

Figure 1-3B

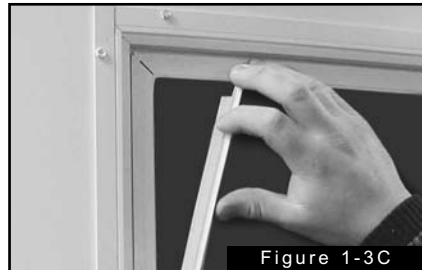

Figure 1-3C

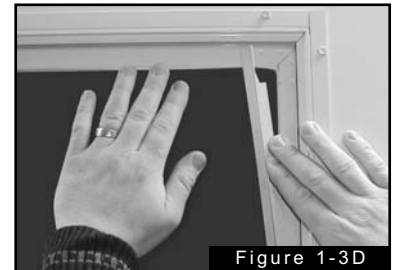

Figure 1-3D

**NOTE: KEEP WINDOW IN A VERTICAL POSITION; NEVER STORE OR CARRY WINDOW UNIT FLAT.**

## 2. INSTALL DRIPCAP

- Position dripcap against top brickmold (with weather stripping's fuzzy edge facing outward), centered between door jambs. **Figure 2A**
- Holding dripcap in place, drill a 1/8" pilot hole through mounting hole on HINGE side of dripcap.
- Secure dripcap with one #8 x 1" painted screw. Do not install remaining screws yet.

#8 x 1" Phillips Pan Head—Painted

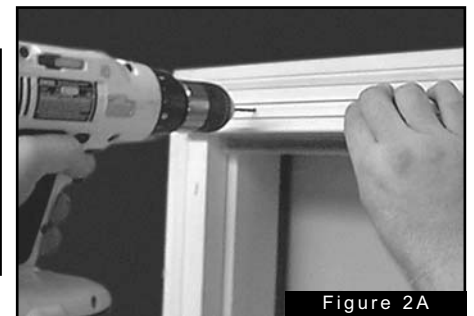
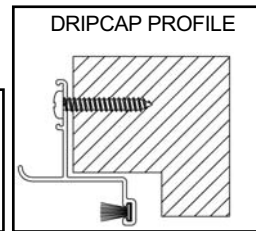

Figure 2A

## 3. CUT HINGE SIDE Z-BAR ASSEMBLY TO LENGTH

- To determine which end of Z-bar is top, hold Z-bar up to door opening to side you desire to be hinged. The screw track will be on left side for left hinge installation and to right for right hinge installation. **Mark top of Z-bar with tape.** **Figure 3A**

**NOTE: IF BOTTOM OF DOOR OPENING (SILL) HAS AN ANGLED SLOPE, YOU MAY WISH TO CUT Z-BAR AT A SLIGHT ANGLE TO MATCH.**

- Measure door opening height on hinge side from underside of dripcap to top of door sill. Using this measurement, measure down from the top of the Z-bar, mark a cutting line and cut to length at bottom of Z-bar.

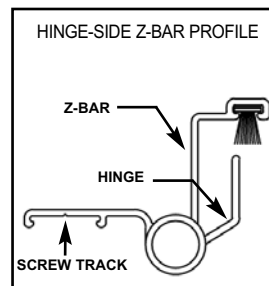

Figure 3A

## 4. ATTACH HINGE Z-BAR ASSEMBLY TO DOOR

- Set door on edge with hinge edge facing up. Locate the second edge seal screw (counting down from top of door). Remove this screw.
- Place the Z-bar against the edge of the door as shown, and position the top of the Z-bar 1/4" beyond the top of the door frame. The top hole of the second hinge from the door top and the bottom hole of the third hinge from the door top should line up with the holes in the door edge left by removing the screws in the previous step.
- Replace the two (2) screws previously removed with #8 x 1" unpainted screws. Drill 1/8" pilot holes perpendicular to the door edge and through the remaining holes in the middle two (2) hinges and secure with #8 x 1" unpainted screws. With the two (2) middle two hinges secure to the door, repeat the same procedure for the remaining two (2) hinges. **Figure 4A-C**

**Note: Do Not Overtighten Hinge Screws**

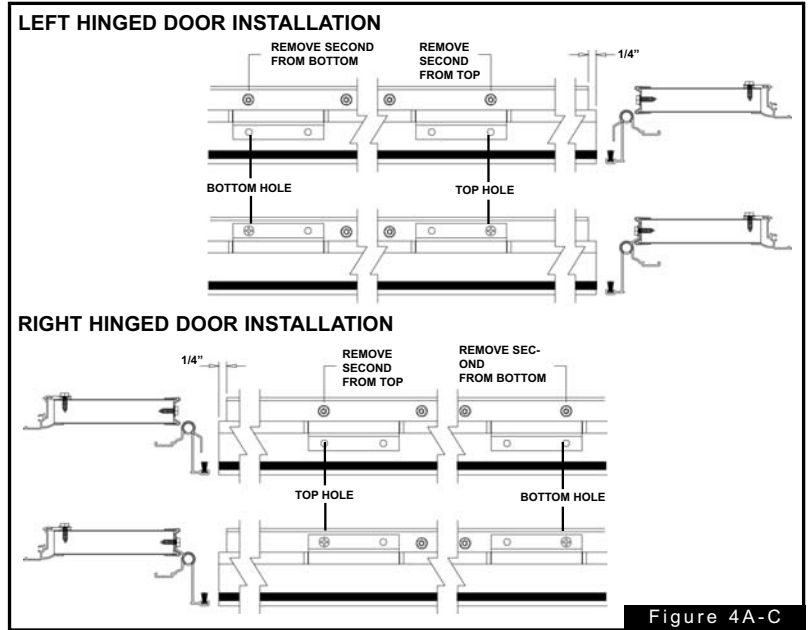

Figure 4A-C

## 5. PLACE DOOR IN OPENING AND SECURE IT

- Set door in opening so hinge side Z-bar is flush with end of drip-cap and is tight against the underside of the dripcap. Pre-drill an 1/8" pilot hole through the top mounting hole of the Z-bar into the brickmold and install one (1) #8 x 1" painted screw. **Figure 5A,B**
- Using a level, make sure the hinge side Z-bar runs straight up and down. Drill 1/8" pilot holes and install the remaining five (5) #8 x 1" painted screws. **Make sure the door opens and closes freely before proceeding.** **Figure 5A,B**



Figure 5A,B

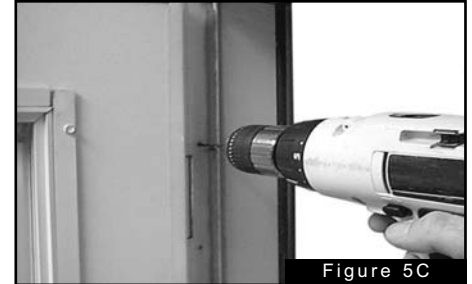
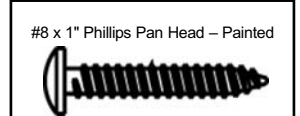

Figure 5C

- Open the door and drill 1/8" pilot holes through the mounting holes on the inside of the Z-bar into the door jamb. Install eight (8) #8 x 1" unpainted screws. **Figure 5C**



**NOTE: DO NOT DEFORM THE Z-BAR BY OVERTIGHTENING THE SCREWS. IF THE Z-BAR IS DEFORMED FROM OVERTIGHTENING, THE SCREWS MAY BE BACKED OUT UNTIL THE Z-BAR IS STRAIGHT.**

## 6-1. INSTALL STATIONARY SCREEN UNIT (SELF-STORING DOOR MODEL)

- Angle screen and insert bottom pins into outer track, the one closest to the outside. **Figure 6-1A**
- Push screen to bottom of window opening and rotate it in towards the door. **Figure 6-1B**

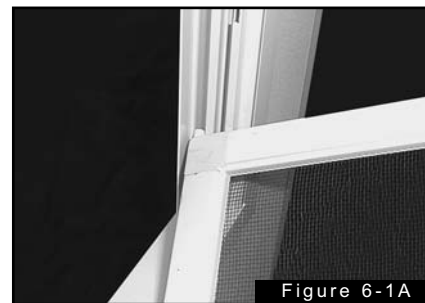

Figure 6-1A

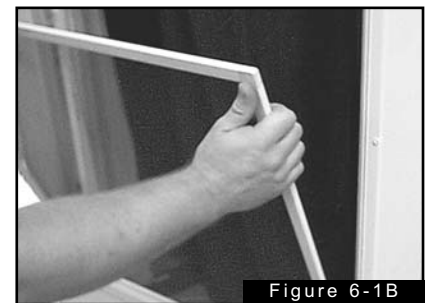

Figure 6-1B

**NOTE: TO ENSURE MAXIMUM EFFICIENCY, WINDOW AND SCREEN POSITIONS ARE NOT INTERCHANGEABLE. SCREEN MUST REMAIN IN LOWER POSITION.**

## 6-2. INSTALL STATIONARY WINDOW (SELF-STORING DOOR MODEL)

- Angle stationary window (taller window) and insert top window pins into outer track. **Figure 6-2A**
- Pull the window latches on the bottom of the window toward each other. Push window to top of door and rotate into place. **Figure 6-2B**
- Stationary window should now be resting on top of screen.



Figure 6-2A

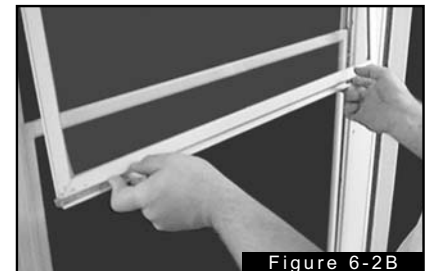

Figure 6-2B

### 6-3. INSTALL VENTILATING WINDOW (SELF-STORING DOOR MODEL)

- A. Angle window and insert top window pins into inner track. **Figure 6-3A**
- B. Pull the window latches on the bottom of the window toward each other. Rotate window into place and lower to bottom of door. **Figure 6-3B**



### 7-1. INSTALL TRIPLE-TRACK SCREEN

IF YOU HAVE A COLONIAL MODEL DOOR, FIRST INSTALL SCREENS AS STATED IN STEP 8. THEN PROCEED WITH WINDOW INSTALLATION STEPS 7-2, 3.

- A. Place bottom of screen on bottom of window opening towards the outside track, the one closest to the outside.
- B. Pull the two screen pins towards each other, then rotate the screen into place. **Figure 7-1A,B**

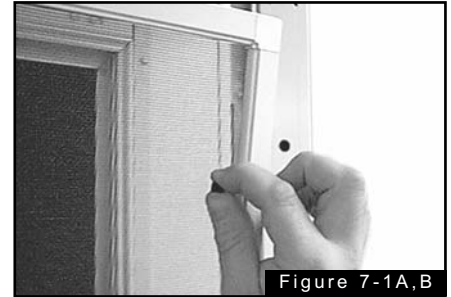

### 7-2. INSTALL UPPER VENTILATING WINDOW (TRIPLE-TRACK AND COLONIAL MODELS)

- A. Angle window and insert top window pins into middle track. **Figure 7-2A**
- B. Pull the window latches on the bottom of the window toward each other. Rotate window into place and raise to the top of the door. **Figure 7-2B**

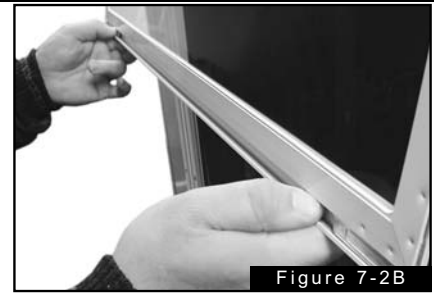

### 7-3. INSTALL LOWER VENTILATING WINDOW (TRIPLE-TRACK AND COLONIAL GRID MODELS)

- A. Angle window and insert top window pins into inner track. **Figure 7-3A**
- B. Pull the window latches on the bottom of the window toward each other. Rotate window into place and lower to bottom of door. If you have any questions, please call. **Figure 7-3B**

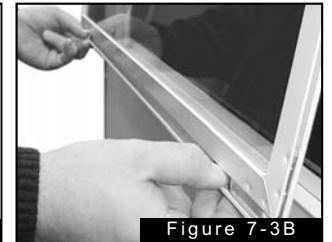

### 8. INSTALL COLONIAL STYLE SCREEN

- A. Install lower screen first, angle screen and insert top plastic pins into outer track, the one on the outside. **Figure 8A**
- B. Pull the two retractable screen pins towards each other, then rotate the screen into place and push screen towards bottom of door. **Figure 8B**
- C. Install upper screen, angle screen and insert bottom plastic pins into outer track.
- D. Pull the two retractable screen pins towards each other, then rotate the screen into place and push screen so it rests on top of bottom screen.



### 9. INSTALL WINDOW OR SCREEN (FOR FULL VIEW MODEL)

- A. Place the window or screen in the window opening.
- B. Install the window retainers, while holding the top of the window with one hand, insert the non-colored matched leg of the retainer into the slot in the frame surrounding the window opening. **Figure 9A,B**
- C. Repeat step (B) for the other retainer on the opposite side of the window or screen.

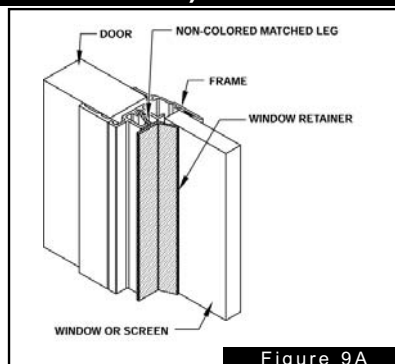

## 10. SECURE DRIPCAP

- A. Adjust dripcap so there is an equal gap all the way across the top of the door. Drill two (2) 1/8" pilot holes and install two (2) #8 x 1" painted screws.

#8 x 1" Phillips Pan Head – Painted



## 11. CUT AND INSTALL LATCH SIDE Z-BAR

- A. To determine which end of the Z-bar is top, hold handle side Z-bar up to door opening opposite hinge Z-bar. The screw track will be on the left side for right hinge installation and to the right for left hinge installation. Mark the top of Z-bar with tape.
- B. Measure door opening height on the handle side from the underside of dripcap to bottom of door opening (sill). Using this measurement, measure down from top of Z-bar and mark a cutting line.  
**NOTE: IF YOUR ENTRYWAY SILL HAS AN ANGLED SLOPE, YOU MAY WISH TO CUT Z-BAR AT A SLIGHT ANGLE TO MATCH. CUT TO LENGTH.**
- C. Set latch side Z-bar in door opening so the top is pushed against underside of dripcap. Maintain a consistent 1/4" gap (shimming may be required) between Z-bar (adjust Z-bar as needed) and latch side edge of door. Drill a 1/8" pilot hole through top mounting hole and into brickmold. Secure top of the Z-bar with one (1) #8 x 1" painted screw. Recheck to ensure you have maintained the 1/4" gap and drill and install remaining #8 x 1" painted screws. **Figure 11C**

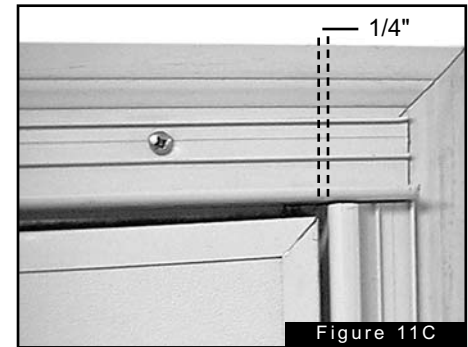
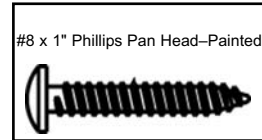
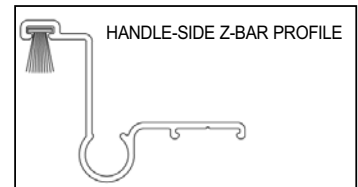

Figure 11C



#8 x 1" Phillips Pan Head–Painted



HANDLE-SIDE Z-BAR PROFILE

## 12. INSTALL SWEEP

- A. Slide the sweep fins into the fin tracks flush with sweep end. Use pliers to crimp inside track leg to secure fins and trim off excess. **Figure 12A,C**
- REMOVE PROTECTIVE TAPE FROM SWEEP, IF APPLICABLE.**
- B. Slide the door sweep over the base of the door with the mounting slots toward the inside of the door. Align the end of the door sweep with the latch side edge of the door frame. On the front side of the door, the sweep will butt up against the spot where the door frame meets the edge cover.
- C. **Position the sweep fin so it touches the door sill completely.**
- D. Center punch and drill four (4) 1/8" pilot holes through the sweep mounting slots.  
**CAUTION: DO NOT DRILL COMPLETELY THROUGH THE DOOR.**  
Secure the sweep using four (4) #8 x 1/2" screws.

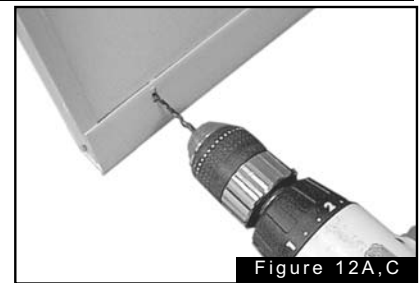

Figure 12A,C

**NOTE: SWEEP IS INTENTIONALLY SHORTER THAN THE WIDTH OF THE DOOR.**

## 13. SEE HANDLE SET HARDWARE KIT IN DOOR CARTON FOR HANDLE SET AND CLOSER INSTALLATION INSTRUCTIONS (SEE STEP 14 FOR CLOSER ADJUSTMENT).

## 14. ADJUST DOOR CLOSERS TO DESIRED SPEED.

Tool needed: Phillips-head screwdriver

- A: Locate adjustment screw on the end of closer that attaches to the door frame.**
- B:** Open door, then let it close to note current closing speed.
- C:** Use Phillips-head screwdriver to adjust closer to desired speed.
1. For **faster** closing speed, turn adjustment screw to the left (counterclockwise).
  2. For **slower** closing speed, turn adjustment screw to the right (clockwise).
  3. Test door (open it, then let it close) after each adjustment of the screw, and then adjust screw further (if needed) until desired speed is achieved.
- D: (Optional)** If more closing power is required, attach door bracket to the inner hole of the closer.

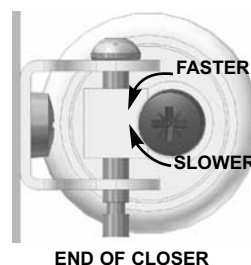

END OF CLOSER

### STEP 14A-D

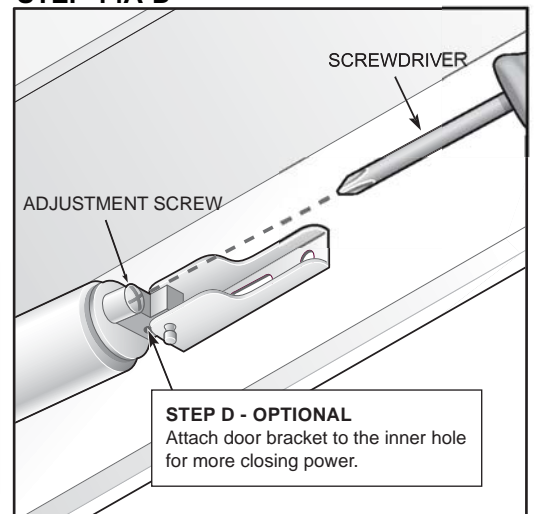

**STEP D - OPTIONAL**  
Attach door bracket to the inner hole for more closing power.

## REGULAR MAINTENANCE

Refer back to Step 1 (Self-Storing Door Model) or Step 2 (Triple-Track or Colonial Grid Door Models) for instructions on removing window and/or screen.

### WINDOW GLASS

The glass may be cleaned with any household glass cleaner. Keep glass cleaners away from painted parts and brass components. If your window has brass coming, use only mild soap to clean the window; **ammonia-based cleaners will tarnish the brass**. The brass may be polished using brass polish on a soft cloth.

### PLASTIC PARTS

Clean plastic door components with a mild soap and water mixture. Gently rub the affected area. Do not use harsh abrasives or products containing chlorine.

### METAL PARTS

Clean any metal parts on the door with a mild solution of soap and water. Gently rub the affected area. If additional cleaning is needed, try mineral spirits (will not harm the paint and will remove many items such as glue residue). You may notice some residual glue at the bottom of your Wood Core door. To clean, wipe door with a clean cloth and warm water.

### BRASS COMPONENTS

Brass handles and components (except coming on windows) are coated with a clear urethane finish that protects the brass from tarnishing. To clean the brass, this coating will have to be removed. Upon doing this, a larger area of brass will be exposed and subject to weathering. Use a high-quality brass polish per its specific directions. A clear urethane may be reapplied to the clean surface to protect the finish.

**NOTE: KEEP ALL PRODUCTS THAT CONTAIN CHLORINE AWAY FROM BRASS COMPONENTS.**

### BRASS FINISHED SWEEPS

The brass-finished sweep may be cleaned with a mild solution of soap and water.

## STORM AND SCREEN DOOR WARRANTY

### EMCO Product

#### LIMITED WARRANTY

Subject to the exclusions and limitations described below, doors (maintenance-free exterior over wood core models) are warranted by EMCO Enterprises, Inc. (EMCO) against manufacturing defects, under normal use, to the original consumer purchaser who owns the home on which the door was initially installed for a period of twelve (12) years from original retail purchase (or, if for a shorter period, for as long as the original consumer purchaser owns the home on which the door was initially installed).

Doors (vinyl skin over wood core models) (except for locksets, closers and door sweeps) are warranted by EMCO Enterprises, Inc. against manufacturing defects, under normal use, to the original consumer purchaser who owns the home on which the door was initially installed for a period of seven (7) years from original retail purchase (or, if for a shorter period, for as long as the original consumer purchaser owns the home on which the door was initially installed).

Locksets, closers and door sweeps are warranted for a period of one (1) year from the date of original retail purchase (or, if for a shorter period, for as long as the original consumer purchaser owns the home on which the door was initially installed). Glass and screen fabric are excluded from this limited warranty coverage. In addition, lockset, closers and door sweep are warranted for a period of one year from the date of purchase. Glass and screen fabric is excluded from this warranty coverage.

During the applicable warranty period, and upon written proof of purchase, door or door components covered by this limited warranty will be repaired or replaced at our option, without charge except after twelve (12) years for maintenance-free exterior models and after three (3) years from original retail purchase for vinyl skin models, the sole remedy will be the availability to purchase a comparable new door sold by EMCO at 50% of the then current list price. This limited warranty will not apply if the door has been misused, abused or altered. This limited warranty excludes breakage, lack of maintenance, normal effects of sun and weather, severe wind, and normal wear and tear.

Under normal use, painted finish is warranted against manufacturing defect and adhesion defect and the functionality of the hinge is covered for as long as the original consumer purchaser owns the home on which the door was initially installed.

Labor is not included in this limited warranty. For consumer assistance under this limited warranty, call 1-800-933-3626. Replacements and repairs made under this limited warranty are warranted for the remainder of the warranty period applicable to the original product.

EMCO'S LIABILITY UNDER THIS LIMITED WARRANTY IS LIMITED TO THE REMEDIES SET FORTH ABOVE AND EXCLUDES ALL INCIDENTAL AND CONSEQUENTIAL DAMAGE. ALL IMPLIED WARRANTIES INCLUDING MERCHANTABILITY AND FITNESS FOR A PARTICULAR PURPOSE WILL EXPIRE WITH THE APPLICABLE TERM OF THE 12 OR 7 YEAR LIMITED WARRANTIES.

Some states do not allow the exclusion of incidental and consequential damage, so the above may not apply to you. This limited warranty gives you specific legal rights, and you may also have other rights that vary from state to state.

#### THE WARRANTY EXCLUDES ALL INCIDENTAL AND CONSEQUENTIAL DAMAGE.

Some states do not allow the exclusion of incidental and consequential damage, so the above may not apply to you. This warranty gives you specific legal rights, and you may also have other rights that vary from state to state.

### BRASS WARRANTY

#### LIMITED WARRANTY

Warranted to keep its genuine-brass beauty for as long as you own your home, or EMCO replaces or repairs it.

EMCO Enterprises, Inc. (EMCO) warrants that the brass handle set and sweep are warranted to keep the genuine-brass finish for as long as the original consumer purchaser owns the home on which the door containing such brass parts was initially installed, or they will be repaired or replaced at no additional charge.

Brass limited warranty is effective for all applicable doors sold after January 1, 1999.

All submissions for replacement or repair under this limited warranty must be made by the purchaser through the EMCO Express Service Hotline at 1-800-933-3626, in order to qualify for this warranty coverage.

Upon written proof of purchase and the submission of the door serial number, the brass hardware will be repaired or replaced at our option, without charge.

This limited warranty will not apply if the hardware has been misused, abused or altered. This limited warranty does not apply to inside painted hardware or the function of all locksets and lockset components (see product warranty for complete hardware product limited warranty information).

Labor is not included in this limited warranty. For consumer assistance under this limited warranty, call 1-800-933-3626.

Replacements and repairs made under this limited warranty are warranted for the remainder of the warranty period applicable to the original product.

EMCO'S LIABILITY UNDER THIS LIMITED WARRANTY IS LIMITED TO THE REMEDIES SET FORTH ABOVE AND EXCLUDES ALL INCIDENTAL AND CONSEQUENTIAL DAMAGE. ALL IMPLIED WARRANTIES INCLUDING MERCHANTABILITY AND FITNESS FOR A PARTICULAR PURPOSE WILL EXPIRE WITH THE TERM OF THIS LIMITED BRASS COMPONENT WARRANTY.

Some states do not allow the exclusion of incidental and consequential damage, so the above may not apply to you. This limited warranty gives you specific legal rights, and you may also have other rights which vary from state to state.

### "OOPS-PROOF" INSTALLATION

#### LIMITED WARRANTY

EMCO replaces or repairs any parts lost or miscut during your installation.

EMCO Enterprises, Inc. (EMCO) warrants that any part lost or miscut during the original installation of your door will be repaired or replaced at no additional charge. Mis-drilling is not included in this warranty.

All submissions for replacement or repair under this limited warranty must be made by the original purchaser through the EMCO Express Service Hotline at 1-800-933-3626, in order to qualify for this limited warranty coverage.

Upon written proof of purchase and submission of the door serial number, the part will be repaired or replaced at EMCO's option, without charge. This limited warranty will not apply if the part has been misused, abused or altered.

Labor is not included in this limited warranty. For consumer assistance under this limited warranty, call 1-800-933-3626.

Replacements and repairs under this limited warranty are warranted for the remainder of the warranty period applicable to the original product.

EMCO'S LIABILITY UNDER THIS LIMITED WARRANTY IS LIMITED TO THE REMEDIES SET FORTH ABOVE AND EXCLUDES ALL INCIDENTAL AND CONSEQUENTIAL DAMAGE. ALL IMPLIED WARRANTIES INCLUDING MERCHANTABILITY AND FITNESS FOR A PARTICULAR PURPOSE WILL EXPIRE WITH THE TERM OF THIS LIMITED WARRANTY.

Some states do not allow the exclusion of incidental and consequential damage, so the above may not apply to you. This limited warranty gives you specific legal rights, and you may have other rights that may vary from state to state.

EMCO Enterprises, Inc. is a wholly-owned subsidiary of Andersen Corporation.  
© 2006 Andersen Corporation. All rights reserved.

**NO DEVOLVER EL PRODUCTO A LA TIENDA**

Producto cubierto por la garantía del fabricante.

Llame a nuestra línea directa de atención al cliente:

1-800-933-3626

**TENGA A MANO SU NUMERO DE SERIE**

(situado en el borde lateral de la bisagra de la puerta)

**INSTALADOR: NO RETIRE EL NUMERO DE SERIE DE LA PUERTA.**

Proporcione el paquete de instrucciones completo al propietario de la vivienda.

**PROPIETARIO DE LA VIVIENDA:** Conserve este paquete de instrucciones para referencia futura.**MANUAL DE INSTRUCCIONES PARA/**

Números de artículo de la puerta (situado en el lateral de la caja de cartón)

PATENTE PENDIENTE DE APROBACION/

¿Tiene preguntas sobre el montaje?

¿Faltan piezas o hay piezas dañadas?

No las devuelva a la tienda

Producto cubierto por la garantía del fabricante

Llame a nuestra línea directa de atención al cliente:

1-800-933-3626

**TENGA A MANO SU NUMERO DE SERIE** (situado en el borde lateral de la bisagra de la puerta)**IMPORTANTE****ESCRIBA EL NUMERO DE SERIE DE LA PUERTA EN ESTE ESPACIO:/****INSTALADOR: NO RETIRE EL NUMERO DE SERIE DE LA PUERTA.**

Proporcione este paquete de instrucciones completo al propietario de la vivienda.

**PROPIETARIO DE LA VIVIENDA:** Conserve este paquete de instrucciones para referencia futura.**CONSERVE ESTAS INSTRUCCIONES PARA REFERENCIA FUTURA**

**CUADRO DE DIMENSIONES DE ABERTURAS PARA LA PUERTA CONTRA INTEMPERIE** Si las dimensiones de la abertura para su puerta no se encuentran dentro de estos límites, es posible que se necesiten modificaciones (cuñas, por ejemplo) y arreglos adicionales para obtener un ajuste adecuado. **TAMAÑO NOMINAL DE LA PUERTA TAMAÑOS DE ABERTURAS PARA LA PUERTA:**

Tamaño nominal de la puerta	Anchura	Alto
30" x 80" (76,2 x 203,2 cm)	29-3/4" a 30-3/8" (75,6 a 77,2 cm)	80" a 80-7/8" (203,2 a 205,5 cm)
32" x 80" (81,3 x 203,2 cm)	31-3/4" a 32-3/8" (80,6 a 82,3 cm)	
33" x 80" (83,8 x 203,2 cm)	32-3/4" a 33-3/8" (83,2 a 84,8 cm)	
34" x 80" (86,4 x 203,2 cm)	33-3/4" a 34-3/8" (85,7 a 87,3 cm)	
36" x 80" (91,4 x 203,2 cm)	35-3/4" a 36-3/8" (90,8 a 92,4 cm)	

**HERRAMIENTAS RECOMENDADAS**

Taladro

Brocas de 1/8", 3/32", 5/32" y 5/16" ,7/16", y 5/8"

Destornillador Phillips

Destornillador regular

Sierra para metales

Pinzas

Pistola para calafatear con material

Escuadra

Martillo

Punzón de perforar

Tijeras

Nivel de carpintero

Lápiz

Cinta métrica

Cinta

Su distribuidor de puertas dispone de **JUEGOS DE EXTENSIÓN DE BARRAS EN Z** para las siguientes aberturas de puerta:**ANCHO**

30 3/8" a 31 3/8"

(77,2 a 79,8 cm)

32 3/8" a 33 3/8"

(82,3 a 84,8 cm)

33 3/8" a 34 3/8"

(84,8 a 87,3 cm)

34 3/8" a 35 3/8"

(87,3 a 89,9 cm)

36 3/8" a 37 3/8"

(92,5 a 94,9 cm)

#### ANTES DE COMENZAR:

- A. Mida la entrada de su casa para asegurarse de que ha adquirido la puerta contra intemperie adecuada (ver el cuadro de arriba). Mida la altura y el ancho de la puerta incluida la moldura. Use la medida de ancho más pequeña para determinar el ancho de la abertura. Si la abertura no se encuentra dentro de los límites especificados, será necesario reajustar la jamba de la puerta (puede hacerlo usted o un carpintero profesional). Si la profundidad de la moldura es menor a 1", puede utilizar cuñas para rellenar excesos menores en la abertura. **Si necesita ayuda, llame al 1-800-933-3626.**
- B. Verifique si posee todas las piezas de la puerta. **Si le falta alguna pieza, comuníquese con el 1-800-933-3626. No llame al negocio donde compró la puerta.**
- C. Decida si desea instalar las bisagras del lado derecho o del izquierdo. Para determinar cuál de las dos opciones prefiere, posicione el marco de la puerta en la abertura. Marque la parte superior de la puerta con una cinta, y asegúrese de que el lado decorativo quede orientado hacia el exterior.
- D. Mientras el marco de la puerta se encuentre en la abertura, sostenga la manija interior (caja de piezas del juego de manijas) en su lugar para asegurarse de que no interferirá con la manija de su puerta delantera. En caso de que interfiera, podrá cambiar el lado de las bisagras.

#### OUTSIDE VIEW: VISTA EXTERIOR

##### IMPORTANTE:

- A. Para obtener mejores resultados:
  - Pídale a alguien que lo ayude a colocar la puerta.
  - Siga cuidadosamente todas las instrucciones.
  - Maneje la puerta con cuidado para evitar daños y/o rayaduras.
- B. El objetivo de la malla es evitar el ingreso de insectos. No evitaremos la caída de una persona ni de ningún objeto.
- C. Todas las ilustraciones y fotos que aparecen muestran la instalación de la puerta con las bisagras a la izquierda.
- D. Si desea instalar también un juego de puertas doble o una ventana lateral, lea primero esas instrucciones.

#### 1-1. RETIRE LAS VENTANAS Y MALLAS MOSQUITERAS: (MODELO AUTOALMACENABLE)

**NOTA: SI TIENE UNA PUERTA DE TRIPLE MODELO PANORAMA CARRIL O REJILLA COLONIAL, PASE DIRECTAMENTE AL PASO 1-2, 1-3.**

- A. Deslice los pestillos ubicados en la ventana inferior hacia el centro de la misma. Levante la parte inferior de la ventana en dirección a usted y gírela para retirarla.

##### Figura 1-1A

- B. Retire la malla mosquitera levantando por sobre la ventana superior, que está apoyada en la parte superior de la malla mosquitera, y tire de la parte superior de la malla mosquitera en dirección a usted. Gire la malla mosquitera para retirarla. **Figura 1-1B**
- C. Deslice los pestillos ubicados en la ventana superior hacia el centro de la misma. Deslice la ventana hacia la parte inferior de su carril y retírela de la misma manera que lo hizo con la ventana inferior.

**NOTA: MANTENGA LA VENTANA EN POSICIÓN VERTICAL, NO LA GUARDE NI LA TRANSPORTE NUNCA EN POSICIÓN HORIZONTAL.**

##### Figura 1-1A

##### Figura 1-1B

#### 1-2. RETIRE LAS VENTANAS Y LAS MALLAS MOSQUITERAS: (MODELOS DE TRIPLE CARRIL Y REJILLA COLONIAL)

- A. Deslice los pestillos ubicados en la ventana inferior hacia el centro de la misma. Levante la parte inferior de la ventana en dirección a usted y gírela para retirarla.

##### Figura 1-2A

- B. Deslice los pestillos ubicados en la ventana superior hacia el centro de la misma. Deslice la ventana hacia la parte inferior de su carril y retírela de la misma manera que retiró la ventana inferior.
- C. Para retirar las mallas mosquiteras, deslice los dos pasadores de la malla hacia el centro de la misma, luego tire en dirección a usted. Gire la malla mosquitera y retírela de su carril. **Figura 1-2C**

**NOTA: MANTENGA LA VENTANA EN POSICIÓN VERTICAL, NO LA GUARDE NI LA TRANSPORTE NUNCA EN POSICIÓN HORIZONTAL.**

##### Figura 1-2A

##### Figura 1-2C

#### 1-3. QUITAR LA MOSQUITERA Y LA VENTANA (MÓDELO PANORAMA)

- A. Retire la mosquitera oprimiendo hacia arriba y aleje la pinza amarillo de embalaje situada en la parte superior de la mosquitera.
- B. Desde el arriba de la abertura de ventana, con su pulgar oprima la pata exterior del retenedor de ventana hacia el centro de la ventana y aleje el retenedor de la puerta.

##### Figura 1-3 A, B

- C. Repita el paso (B), empuje la pata exterior del retenedor hacia el centro de la ventana y aléjela de la puerta. **Figura 1-3 C**

- D. Permita inclinar lentamente la parte de arriba de la ventana hacia usted y aléjela. **Figura 1-3 D**

**NOTA: MANTENGA LA VENTANA EN POSICIÓN VERTICAL, NO LA GUARDE NI LA TRANSPORTE NUNCA EN POSICIÓN HORIZONTAL.**

#### 2. INSTALE EL GOTERÓN

- A. Posicione el goterón contra la moldura superior (con el lado peluso del burlete orientado hacia afuera), centrado entre las jambas de la puerta. **Figura 2A**

- B. Sostenga el goterón en su lugar y haga un orificio piloto de 1/8" del lado de la BISAGRA del goterón, a través del orificio de montaje.

- C. Asegure el goterón con un tornillo #8 x 1". No instale los tornillos restantes en este momento.

#8 x 1" Phillips Pan Head: Cabeza convexa Phillips #8 x 1"

**DRIPCAP PROFILE: PERFIL DEL GOTERÓN**

##### Figura 2A

#### 3. CORTE A MEDIDA EL CONJUNTO LA BARRA EN Z DEL LADO DE LA BISAGRA

- A. Para determinar cuál es la parte superior la barra en Z, colóquelo en la abertura de la puerta, del lado donde desee colocar las bisagras. El carril para tornillos quedará en el lado izquierdo cuando la instalación de las bisagras sea a la izquierda, y en el lado derecho cuando la instalación sea a la derecha. **Marque la parte superior la barra en Z con una cinta. Figura 3A**

**NOTA: SI LA PARTE INFERIOR DE LA ABERTURA (LA SOLERA) TIENE UNA PENDIENTE EN ÁNGULO, SERÍA RECOMENDABLE QUE CORTARA LA BARRA EN Z CON UN LIGERO ÁNGULO PARA HACERLO COINCIDIR.**

- B. Mida la altura de la abertura de su puerta del lado de las bisagras desde abajo del goterón hasta la parte superior de la solera. Usando esta medida, mida hacia abajo desde la parte superior la barra en Z, marque una línea de corte y corte a medida en la parte inferior la barra en Z.

**HINGE SIDE Z-BAR PROFILE: VISTA LATERAL LA BARRA EN Z DEL LADO DE LA BISAGRA**

HINGE: BISAGRA

Z-BAR: LA BARRA EN Z

##### Figura 3A

#### 4. INSTALE EL CONJUNTO LA BARRA EN Z DE LA BISAGRA EN LA PUERTA:

- A. Apoye la puerta sobre una superficie horizontal con el lado decorativo hacia abajo. Localice el segundo y el quinto tornillo del sello del borde (contando hacia abajo desde la parte superior de la puerta). Retire estos tornillos.

- B. Coloque la barra en Z contra el borde de la puerta como se indica y ubique la parte superior la barra en Z" 1/4" más allá de la parte superior del marco de la puerta. El orificio superior de la segunda bisagra desde la parte superior de la puerta y el orificio inferior de la tercera bisagra desde la parte superior de la puerta deben estar alineados con los orificios que quedan en el borde de la puerta al retirar los tornillos en el paso anterior.

- C. Reemplace los dos (2) tornillos que retiró antes con tornillos #8 x 1". Perfore los orificios piloto de 1/8" en forma perpendicular al borde de la puerta y a través de los orificios restantes en las dos (2) bisagras del medio y ajústelas con tornillos 8 x 1". Con las dos (2) bisagras del medio ajustadas a la puerta, repita el mismo procedimiento para las dos (2) bisagras restantes. **Figura 4A-C**

**NOTA: NO APRIETE EXCESIVAMENTE LOS TORNILLOS DE LA BISAGRA**

#### INSTALACION PARA LA PUERTA CON BISAGRAS A LA IZQUIERDA

RETIRE EL QUINTO TORNILLO DE LA PARTE SUPERIOR

RETIRE EL SEGUNDO TORNILLO DE LA PARTE SUPERIOR

ORIFICIO INFERIOR

ORIFICIO SUPERIOR  
**INSTALACIÓN PARA LA PUERTA CON BISAGRAS A LA DERECHA**  
RETIRE EL SEGUNDO TORNILLO DE LA PARTE SUPERIOR  
RETIRE EL QUINTO TORNILLO DE LA PARTE SUPERIOR  
ORIFICIO SUPERIOR  
ORIFICIO INFERIOR  
**Figura 4 A-C**

#### 5. COLOQUE LA PUERTA EN LA ABERTURA Y AJÚSTELA

- A. Coloque la puerta en la abertura de manera que la barra en Z de la bisagra quede al ras del extremo del goterón, y apretado contra la parte inferior de éste. Haga un orificio piloto de 1/8" en la moldura de la pared a través del orificio de montaje superior la barra en Z, e instale un (1) tornillo #8 x 1".
- B. Utilizando un nivel, asegúrese de que la barra en Z del lado de las bisagras quede completamente vertical. Haga orificios piloto de 1/8", e instale los cinco (5) tornillos #8 x 1" restantes. **Antes de continuar, la puerta debe abrir y cerrar sin ningún problema. Figura 5A, B**
- C. Abra la puerta y haga orificios piloto de 1/8" en la jamba de la puerta a través de los orificios de montaje del interior la barra en Z. Instale ocho (8) tornillos #8 x 1".

**FIGURA 5C**  
**NOTA: NO DEFORME LA BARRA EN Z APRETANDO EXCESIVAMENTE LOS TORNILLOS. SI ESTO OCURRE, AFLOJE LOS TORNILLOS HASTA ENDEREZAR LA BARRA EN Z.**

**Figura 5A,B**  
8 x 1" Phillips Pan Head: Cabeza convexa Phillips #8 x 1"

#### 6-1. INSTALE LA MALLA MOSQUITERA FIJA (MODELO DE PUERTA AUTOALMACENABLE)

- A. Incline la mosquitera e inserta los pasadores inferiores en la pista exterior. **Figura 6-1A**
- B. Empuje la mosquitera hacia el abajo de la abertura para ventanas y haga girarla hacia la puerta. **Figura 6-1B**

**Figura 6-1A**  
**NOTA: PARA ASEGURAR EFICACIA MÁXIMA, LAS POSICIONES DE LA VENTANA Y DE LA MOSQUITERA NO ESTÁN PERMUTABLES. LA MOSQUITERA DEBE COLOCARSE EN LA POSICIÓN MÁS BAJA.**

#### 6-2. INSTALE LA VENTANA FIJA (MODELO DE PUERTA AUTOALMACENABLE)

- A. Incline la ventana más alta e inserte los pasadores de la ventana superior en el carril externo. **Figura 6-2A**
- B. Deslice los pestillos ubicados en la parte inferior de la ventana hacia el centro de la misma. Empuje la ventana hacia la parte superior de la puerta y gírela hasta calzarla en su lugar. **Figura 6-2B**
- C. La ventana fija ahora debe apoyarse sobre la malla mosquitera.

**Figura 6-2A**  
**Figura 6-2B**

#### 6-3. INSTALE LA VENTANA DE VENTILACIÓN (MODELO DE PUERTA AUTOALMACENABLE)

- A. Incline la ventana e inserte los pasadores de la ventana superior en el carril interno. **Figura 6-3A**
- B. Deslice los pestillos ubicados en la parte inferior de la ventana hacia el centro de la misma. Gire la ventana hasta calzarla en su lugar y deslícela hasta la parte inferior de la puerta. **Figura 6-3B**

**Figura 6-3A**  
**Figura 6-3B**

#### 7-1. INSTALE LA MALLA MOSQUITERA (MODELOS DE TRIPLE CARRIL Y REJILLA COLONIAL)

**Si tiene la puerta modelo colonial, primero instale las mallas mosquiteras en la manera descrito en la paso 8. Entonces, continúe los pasos de instalación de ventana 7-2 y 7-3.**

- A. Coloque la parte inferior de la malla mosquitera en la parte inferior de la abertura de la ventana en dirección al carril externo.
- B. Deslice ambos pasadores de la malla mosquitera hacia el centro de la misma, luego gire la malla mosquitera hasta calzarla en su lugar. **Figura 7-1A,B**

**Figura 7-1A,B**

#### 7-2. INSTALE LA VENTANA DE VENTILACIÓN SUPERIOR (MODELOS DE TRIPLE CARRIL Y COLONIAL)

- A. Incline la ventana e inserte los pasadores de la ventana superior en el carril del medio. **Figura 7-2A**
- B. Deslice los pestillos ubicados en la parte inferior de la ventana hacia el centro de la misma. Gire la ventana hasta calzarla en su lugar y levántela hasta la parte superior de la puerta. **Figura 7-2B**

**Figura 7-2A**  
**Figura 7-2B**

#### 7-3. INSTALE LA VENTANA DE VENTILACION INFERIOR (MODELOS DE TRIPLE CARRIL Y REJILLA COLONIAL)

- A. Incline la ventana e inserte los pasadores de la ventana superior en el carril interno. **Figura 7-3A**
- B. Deslice los pestillos ubicados en la parte inferior de la ventana hacia el centro de la misma. Gire la ventana hasta calzarla en su lugar y deslícela hasta la parte inferior de la puerta. Si desea hacer alguna pregunta, comuníquese con nosotros. **Figura 7-3B**

**Figura 7-3A**  
**Figura 7-3B**

#### 8. INSTALAR LA MOSQUITERA Y LA VENTANA (MODELO COLONIAL)

- A. Primero, instale la mosquitera de abajo. Incline la mosquitera e inserte los pasadores de plástico en el carril exterior, lo de afuera.
- B. Deslice los pestillos el uno hacia el otro, luego haga girar la mosquitera hasta calzarla en su lugar y empujela hacia el bajo de la puerta.
- C. Instale la mosquitera de arriba. Inclínala e inserte los pasadores de plástico en el carril exterior.
- D. Deslice los pestillos el uno hacia el otro. Haga girar la mosquitera hasta calzarla en su lugar y empujela de manera que se apoye en la mosquitera de abajo.

#### 9. INSTALE LA VENTANA O LA MOSQUETERA (MÓDELO PANORAMA):

- A. Ponga la ventana o la mosquitera en la abertura de ventana.
- B. Instale los retenedores de ventana, mientras sujetar la parte superior de la ventana con una mano, inserta la pata no apareada al color de la puerta en la ranura del marco rodeando la abertura para la ventana. **Esquema B1 y B2 Figure 9A,B**
- C. Repita el paso (B) para instalar el otro retenedor del lado opuesto de la ventana o de la mosquitera.

#### 10. ASEGURE EL GOTERÓN

- A. Ajuste el goterón de modo que exista una distancia igual en todo el largo de la parte superior de la puerta. Haga dos (2) orificios piloto de 1/8", e instale dos (2) tornillos #8 x 1". #8 x 1" Phillips Pan Head: Cabeza convexa Phillips #8 x 1"

#### 11. CORTE E INSTALE LA BARRA EN Z DEL LADO DE LA CERRADURA

- A. Para determinar cuál es la parte superior de la barra en Z, coloque la barra en Z del lado de la manija en la abertura de la puerta, del lado opuesto de la barra en Z de la bisagra. El carril para tornillos quedará del lado izquierdo cuando la instalación de las bisagras sea a la derecha, y en el lado derecho cuando la instalación de las bisagras sea a la izquierda. Marque la parte superior de la barra en Z con un trozo de cinta.
- B. Mida la altura de la abertura de la puerta del lado de la manija desde abajo del goterón hasta la parte inferior de la abertura de la puerta (solera). Usando esta medida, mida hacia abajo desde la parte superior barra en Z, marque una línea de corte.  
**NOTA: SI LA SOLERA DE LA ENTRADA TIENE UNA PENDIENTE EN ÁNGULO, SERÍA RECOMENDABLE QUE CORTARA LA BARRA EN Z CON UN LIGERO ÁNGULO PARA HACERLO COINCIDIR. CORTE A MEDIDA.**

- C. Coloque la barra en Z del lado de la cerradura en la abertura de la puerta de modo que la parte superior quede presionada contra la parte inferior del goterón. Mantenga un espacio consistente de 1/4" (puede necesitar cuñas) entre la barra en Z (ajústelo según sea necesario) y el borde de la puerta del lado de la cerradura. Haga un orificio piloto de 1/8" en la moldura de la pared a través del orificio de montaje superior. Asegure la parte superior de la barra en Z con un (1) tornillo #8 x 1". Verifique que se haya conservado el espacio de 1/4" y haga los demás orificios para instalar los tornillos #8 x 1" restantes. **Figura 11C**

**Figura 11C**  
**HANDLE-SIDE Z BAR PROFILE: VISTA LATERAL DE LA BARRA EN Z DEL LADO DE LA MANIJA**  
8 x 1" Phillips Pan Head: Cabeza convexa Phillips #8 x 1"

## 12. INSTALE EL CORTABRISAS

- A. Si su cortabrisas con acabado latón, deslice la aleta del cortabrisas dentro del carril para la aleta al ras del extremo del cortabrisas. Use una pinza para doblar la pata interior del carril y asegurar la aleta, y luego recorte el exceso. Los cortabrisas de color coincidente no necesitan montarse. **Retire la cinta protectora del cortabrisas cuando sea necesario.**
- B. Deslice el cortabrisas sobre la base de la puerta con las ranuras de montaje orientadas hacia el interior. Alinee el extremo del cortabrisas con el borde del marco de la puerta del lado de la cerradura. En la parte frontal de la puerta, el cortabrisas hará tope contra el punto en donde el marco de la puerta se une con la cubierta del borde.
- C. **Coloque la aleta del cortabrisas de modo que ambos extremos de la aleta estén completamente en contacto con la solera de la puerta.**
- D. Marque y haga en la puerta cuatro (4) orificios piloto de 1/8" a través de las ranuras de montaje del cortabrisas.  
**PRECAUCIÓN: NO HAGA LOS ORIFICIOS DE MANERA QUE ATRAVIESEN LA PUERTA.**  
Asegure la aleta del cortabrisas usando los cuatro (4) tornillos #8 x 1/2". **Figura 12A,C**  
**NOTA: LA ALETA DEL CORTABRISAS FUE FABRICADA MAS CORTA QUE EL ANCHO DE LA PUERTA INTENCIONALMENTE.**

**Figura 12A,C**

## 13. VER EL JUEGO DE MANIJAS EN LA CAJA DE CARTON PARA OBTENER INSTRUCCIONES DE INSTALACIÓN DEL CERRADOR Y EL JUEGO DE MANIJAS.

## 14. AJUSTE LOS CERRADORES A LA VELOCIDAD DESEADA.

La herramienta necesitada: Destornillador de cabeza Phillips

A: Sitúe el tornillo de ajuste en el extremo del cerrador que fija al marco de puerta.

B: Abra la puerta, después déjela cerrar para observar la velocidad de cierre actual.

C: Utilice el destornillador cabeza Phillips para ajustar el cerrador a velocidad deseada.

1. Para una velocidad de cierre más rápida, dé vuelta al tornillo de ajuste a la izquierda (a la izquierda).

2. Para una velocidad de cierre más lenta, dé vuelta al tornillo de ajuste a la derecha (a la derecha).

3. Pruebe la puerta (ábrala, después déjela cerrarse) después de cada ajuste del tornillo, y después ajuste el tornillo (si es necesario) hasta la velocidad deseada.

D: (Opcional) Si requiere más fuerza de cierre una el soporte de la puerta al agujero interno del más cercano.

## MANTENIMIENTO REGULAR

Consulte nuevamente el Paso 1 (Modelo de puerta autoalmacenable) o Paso 2 (Modelos de puertas de triple carril o rejilla colonial) para obtener instrucciones sobre cómo retirar la ventana y/o la malla mosquitera.

## VIDRIO DE LA VENTANA

El vidrio puede limpiarse con cualquier limpiador de uso doméstico. Evite el contacto del producto con las piezas pintadas y los componentes de latón. Si su ventana tiene un engarce de latón, límpiela solamente con un jabón suave; **los limpiadores hechos a base de amoníaco pueden opacar el latón.** El latón puede lustrarse utilizando un paño suave embebido en un limpiador de latón.

## PIEZAS PLÁSTICAS

Las manijas plásticas de la puerta pueden limpiarse con una solución suave de agua y jabón. Frote suavemente el área afectada. No utilice sustancias abrasivas o cualquier producto que contenga cloro.

## PIEZAS DE METAL

Limpie cualquier parte de metal de la puerta con una solución suave de jabón y agua. Frote suavemente el área afectada. Si necesita una limpieza adicional, intente con esencia mineral. Esta sustancia no dañará la pintura y eliminará muchos elementos, como por ejemplo, restos de pegamento. Como último recurso, pruebe con un abrasivo suave aplicado a una presión moderada. Usted puede notar un poco de pegamento residual en el fondo de su puerta Ama de madera. Para limpiar, limpie la puerta con un paño limpio y agua caliente. **PRECAUCIÓN:** Si se frota demasiado fuerte, el abrasivo dañará la pintura o el acabado.

## COMPONENTES DE LATÓN

Las manijas y piezas de latón (excepto el engarce de las ventanas) están recubiertos con un acabado de uretano transparente que protege el metal de las manchas. Para limpiar el latón, es necesario quitar ese revestimiento. En consecuencia, una mayor área de latón quedará expuesta y sujeta al desgaste. Utilice un limpiador de latón de óptima calidad, y aplíquelo según las instrucciones específicas del producto. Puede volver a aplicar una capa de uretano a la superficie limpia a fin de proteger el acabado.

**NOTA: EVITE EL CONTACTO DE LOS COMPONENTES DE LATÓN CON PRODUCTOS QUE CONTENGAN CLORO.**

## CORTABRISAS CON TERMINACIONES DE LATÓN

Los cortabrisas con terminaciones en latón pueden limpiarse con una solución jabonosa suave.

## GARANTÍA DE PRODUCTO

### GARANTÍA LIMITADA

Conforme a las exclusiones y limitaciones descritas por abajo, puertas (exterior sin mantenimiento sobre modelos principales de madera) están garantizadas por EMCO Enterprises, Inc. (EMCO) contra defectos de fabricación bajo uso normal, siempre que el comprador original sea dueño de la casa en la que fué originalmente instalada.

Las puertas (modelos Ama de Madera recubierta de vinyl) (menos cerrojos, cerraduras, y dinteles) están garantizadas por EMCO Enterprises, Inc. (EMCO) contra defectos de fabricación bajo uso normal, siempre que el comprador original sea dueño de la casa en la que fué originalmente instalada durante un período de (7) siete años a partir de la fecha de la compra original (o, si por un período más corto, siempre que el comprador original sea dueño de la casa en la que fué originalmente instalada).

Además, el conjunto de cerraduras, el cerrador y el dintel se garantizan durante un período de (1) un año a partir de la fecha de compra original (o, si por un período más corto, siempre que el comprador original sea dueño de la casa en la que fué originalmente instalada). Vidrio y la malla de mosquitera se excluyen de cobertura bajo esta garantía limitada.

Durante el período de garantía aplicable (y con comprobante de compra por escrito) una puerta o componentes de puerta cubiertos por esta garantía limitada se reparará o se reemplazará, a la discreción de EMCO, sin cargo al comprador- con excepción de después del período de (12) doce años en para puertas Ama de Madera exterior sin mantenimiento o después de (3) tres años para puertas Ama de Madera recubierta de vinyl, el único remedio será la oportunidad de comprar una nueva puerta comparable vendida por EMCO a 50% del precio de tarifa actual. Esta garantía limitada no se aplica si la puerta o componente de puerta se ha usado impropiaemente, ha estado mal tratado, abusado, o alterado. Esta garantía limitada excluye rupturas accidentales, falta de mantenimiento, efectos normales del sol, de viento extremo, los elementos, o deterioro debido al uso típico.

La marcha de la bisagra está garantizada y el acabado pintado esta garantizado contra defectos de fabricación y defectos de adhesión bajo uso normal siempre que el comprador original sea dueño de la casa en la que fué originalmente instalada.

La mano de obra no se incluye en esta garantía limitada. Para asistencia al consumidor bajo esta garantía limitada, llame al 800 933 3626. Reemplazos y reparaciones hechos bajo esta garantía limitada se garantizan por el período de garantía aplicable al producto original.

LA RESPONSABILIDAD DE EMCO BAJO ESTA GARANTÍA LIMITADA ESTÁ LIMITADA A LOS REMEDIOS DESCRITOS POR ARRIBA Y EXCLUYE DANOS INCIDENTALES Y RESULTANTES. TODAS GARANTÍAS IMPLÍCITAS INCLUYENDO COMERCIALIZACIÓN Y PERTINENCIA A UN PROPÓSITO PARTICULAR Y TERMINA CON LOS TÉRMINOS DE LAS GARANTÍAS LIMITADAS DE 12 O DE 7 AÑOS.

Algunos estados no permiten la exclusión de daños incidentales ni resultantes, por consiguiente, sea posible que la declaración anterior no se aplica a usted. Esta garantía le confiere derechos legales específicos, y usted puede tener otros derechos que varían de estado a estado.

EMCO Enterprises, Inc es subsidiario poseado enteramente de Andersen Corporation.  
2001 Andersen Corporation. Todos derechos reservados.

## **GARANTÍA LIMITADA**

### **GARANTÍA DE INSTALACIÓN "SIN QUEJAS"**

EMCO reemplace o repare cualquier pieza perdida o mal cortada durante la instalación.

EMCO Enterprises, Inc. (EMCO) garantiza que cualquier pieza perdida o mal cortada durante la instalación original de su puerta será reparada o reemplazada sin carga adicional. Esta garantía no cubre mal perforación.

Todas sumisiones de reemplazo o reparación de la parte del comprador original a través la línea de servicio express EMCO al 1 800 933 3626, para poder calificar para cobertura de esta garantía limitada.

Con comprobante de compra por escrito y sumisión del número de serie de la puerta, la pieza será reparada o reemplazada, a la discreción de EMCO, sin carga. Esta garantía limitada no se aplica si la pieza se ha usado impropriamente, ha estado mal tratada, abusada, o alterada.

La mano de obra no se incluye en esta garantía limitada. Para asistencia al consumidor bajo esta garantía limitada, llame al 800 933 3626.

Reemplazos y reparaciones hechos bajo esta garantía limitada se garantizan por el período de garantía aplicable al producto original.

LA RESPONSABILIDAD DE EMCO BAJO ESTA GARANTÍA LIMITADA ESTÁ LIMITADA A LOS REMEDIOS DESCRITOS POR ARRIBA Y EXCLUYE DANOS INCIDENTALES Y RESULTANTES. TODAS GARANTÍAS IMPLÍCITAS INCLUYENDO COMERCIALIZACIÓN Y PERTINENCIA A UN PROPÓSITO PARTICULAR Y TERMINA CON EL TÉRMINO DE ESTA GARANTÍA LIMITADA.

Algunos estados no permiten la exclusión de daños incidentales ni resultantes, por consiguiente, sea posible que la declaración anterior no se aplica a usted. Esta garantía le confiere derechos legales específicos, y usted puede tener otros derechos que varían de estado a estado.

EMCO Enterprises, Inc es subsidiario poseado enteramente de Andersen Corporation.  
2001 Andersen Corporation. Todos derechos reservados.

## **GARANTÍA LIMITADA**

### **GARANTÍA DEL LATÓN**

#### **GARANTIZADO DE CONSERVAR LA BELLEZA DE SU LATÓN VERDADERO SIEMPRE QUE USTED SEÁ DUEÑO DE LA CASA, PORQUE SI NO EMCO LO REEMPLACE O LO REPARE.**

EMCO Enterprises, Inc. (EMCO) garantiza que el conjunto de ceradura en latón y el dintel en latón están garantizados de conservar el acabado de latón verdadero siempre que el comprador original sea dueño de la casa en la que la puerta conteniendo esas piezas en latón fué originalmente instalada, si no ellas se van a reparar o reemplazar sin carga adicional.

La garantía limitada entra en vigor para todas puertas aplicables vendidas después del primer de enero, 1999.

Todas sumisiones de reemplazo o reparación de la parte del comprador original a través la línea de servicio express EMCO al 1 800 933 3626, para poder calificar para cobertura de esta garantía limitada.

Con comprobante de compra por escrito y sumisión del número de serie de la puerta, la quincalla en latón será reparada o reemplazada, a nuestra discreción, sin carga.

Esta garantía limitada no se aplica si la quincalla se ha usado impropriamente, ha estado mal tratada, abusada, o alterada. Esta garantía no se aplica a la quincalla interior pintada o a la marcha de todo conjunto de ceradura o componente de ceradura (vea la garantía de producto para toda la información sobre la garantía limitada de la quincalla).

La mano de obra no se incluye en esta garantía limitada. Para asistencia al consumidor bajo esta garantía limitada, llame al 800 933 3626.

Reemplazos y reparaciones hechos bajo esta garantía limitada se garantizan por el período de garantía aplicable al producto original.

LA RESPONSABILIDAD DE EMCO BAJO ESTA GARANTÍA LIMITADA ESTÁ LIMITADA A LOS REMEDIOS DESCRITOS POR ARRIBA Y EXCLUYE DANOS INCIDENTALES Y RESULTANTES. TODAS GARANTÍAS IMPLÍCITAS INCLUYENDO COMERCIALIZACIÓN Y PERTINENCIA A UN PROPÓSITO PARTICULAR Y TERMINA CON EL TÉRMINO DE ESTA GARANTÍA LIMITADA DE LATÓN.

Algunos estados no permiten la exclusión de daños incidentales ni resultantes, por consiguiente, sea posible que la declaración anterior no se aplica a usted. Esta garantía le confiere derechos legales específicos, y usted puede tener otros derechos que varían de estado a estado.

EMCO Enterprises, Inc es subsidiario poseado enteramente de Andersen Corporation.  
2001 Andersen Corporation. Todos derechos reservados.